

Datenblatt für Leistungs - Drehkolben - Zylinder

LDK 200 L (Artikel-Nr. 8111.0102)

LDK 200 LD (Artikel-Nr. 8111.0103)

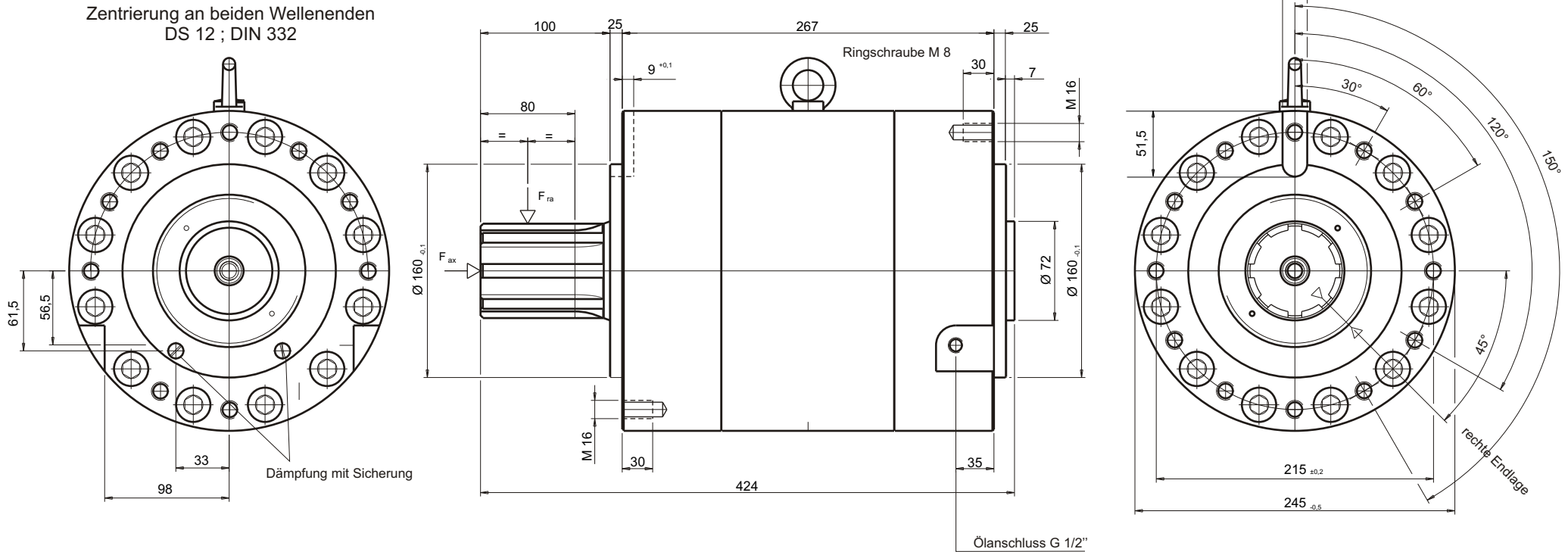

Technische Daten

LDK 200 L / LDK 200 LD

max. Betriebsdruck	[bar]	180 / 125
max. Drehmoment	[Nm / bar]	32,0 / 64,0
max. Drehmoment	[Nm]	5.760 / 8.000
max. Schwenkwinkel	[°]	270 / 90
Schluckvolumen	[cm ³ / °]	6,40 / 12,80
max. Drehgeschwindigkeit	[° / sec]	230 / 175
max. F _{ra}	[N]	10.000 / 10.000
max. F _{ax} dynamisch	[N]	2.800 / 2.800
max. F _{ax} statisch	[N]	8.400 / 8.400
Endlagendämpfung	[°]	8 / 8 (Dämpfung einstellbar)
Gewicht	[kg]	94,0 / 98,0

Keilwellenprofil B 8 x 62 x 72; DIN 5463 flanken-zentriert; geschliffen

Innerer Anschlag nur bei stark gedämpftem Auflaufen zulässig

ACHTUNG: Dämpfung nur im drucklosen Zustand wechseln!

LDK 200 L

LDK 200 LD

SHM südhydraulik

Homrich Maschinenbau GmbH
Nieland 3
23611 Bad Schwartau
Telefon 0451 / 5 89 07 - 0
Telefax 0451 / 5 89 07 - 70
www.suedhydraulik.de

Stand 03/2009 Änderungen vorbehalten